

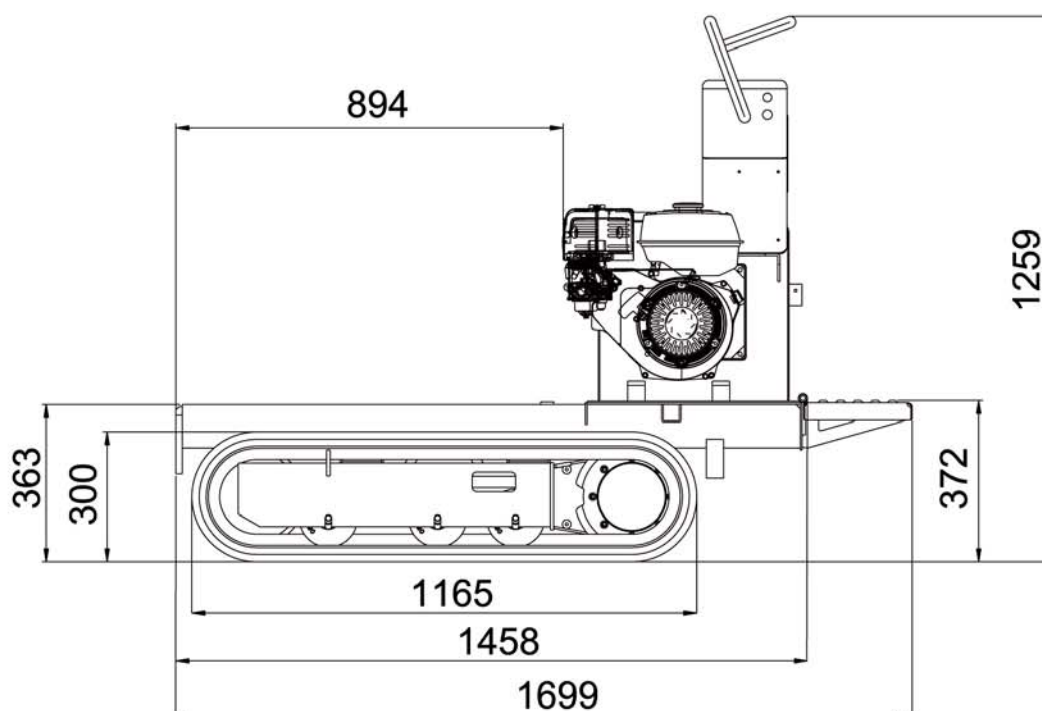

# MINIDUMPER HS850 BENZINA

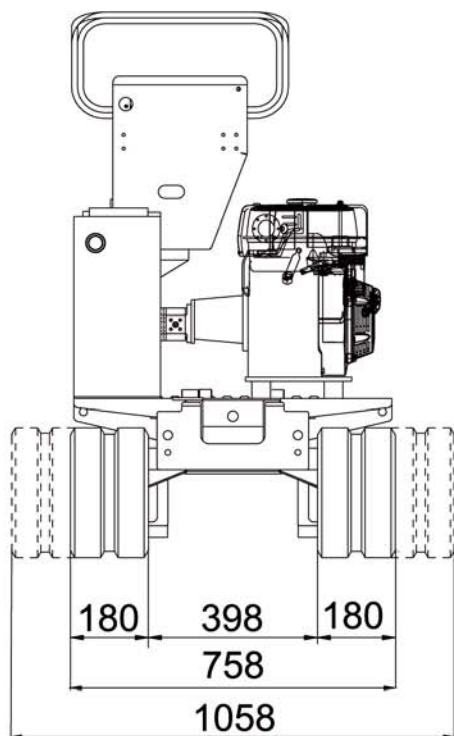

# MINIDUMPER HS850 BENZINA

## MOTORE

Marca.....HONDA  
Tipo.....GX390  
Cilindri e cilindrata..... monocilindrico 389 cc  
Potenza lorda max. @ rpm..... 9 HP – 6.7 kw @ 3600 rpm  
Regime di taratura.....3500 rpm  
Avviamento .....a strappo  
Prestazioni.....pendenza max superabile 20° (circa 36,4%)  
Potenza sonora garantita.....Lwa 101dB

## DISTRIBUTORE

Marca.....HYDROCONTROL  
Tipo..... meccanico

## POMPA IDRAULICA

Marca.....CASAPPA  
Numero e tipo ..... n° 3 ad ingranaggi  
Portata litri minuto.....14.5 lpm  
Pressione .....150 bar

## MOTORI DI TRAZIONE

Marca .....Trasmital  
Tipo.....Orbitale  
Cilindrata.....65 cc

## CINGOLATURA

Tendicingolo..... a grasso  
Marca..... BRIDGESTONE  
Dimensioni.....180 x 72 x 35  
Rulli per lato.....3  
Velocità di traslazione.....2,0 - 3,0 km/h  
Carreggiata fissa del passo variabile ..... 758 / 1058 mm  
Portata (compreso kit)..... kg 850

## PESO OPERATIVO CARRO FISSO / ALLARGABILE

(escluso operatore).....Kg 400 / 460  
Serbatoio carburante benzina.....litri 6